

# Technické pokyny pro aretační čepy K1833

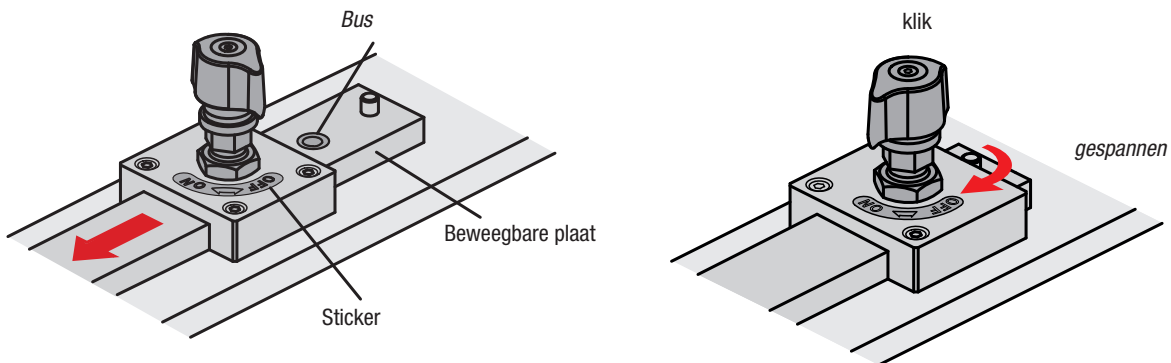

## 1. Použití:

Provedení A (bez středové polohy)



Ujistěte se, že otočná hlava se nachází v poloze „OFF“ a čep je zasunutý.

Desku s pouzdem zasuňte pod aretační čep.

Otočnou hlavu otočte za účelem upnutí do polohy „ON“.

Při úplném upnutí se ozve signál zaskočení.

Pozor: Upnutí aretačního čepu neuvolňujte, pokud je čep axiálně zatížen. Z důvodu kónického tvaru se může stát, že se čep nezasune.

Provedení B (se středovou polohou)

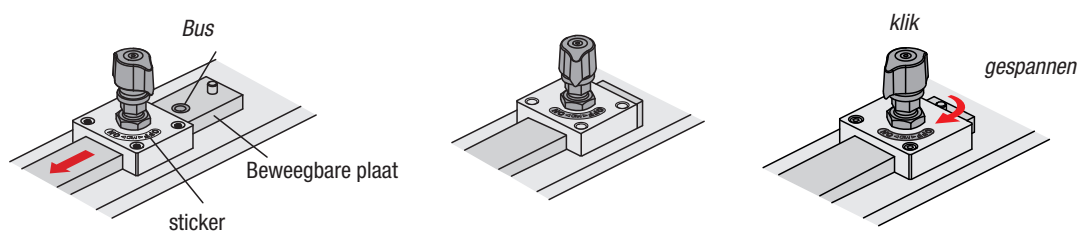

Pokud se otočná hlava nachází v poloze „OFF“, posouvejte desku s pouzdem směrem k aretačnímu čepu, dokud čep tlakem pružiny nezacvakne do pouzdra.

Otočná hlava se automaticky posune do polohy „MID“.

Pro úplné upnutí otáčejte otočnou hlavu z polohy „MID“ do polohy „ON“, dokud neuslyšíte zacvaknutí.

# Technické pokyny pro aretační čepy K1833



## 2. Funkce:

Provedení A (bez středové polohy)

Otočná hlava v poloze OFF

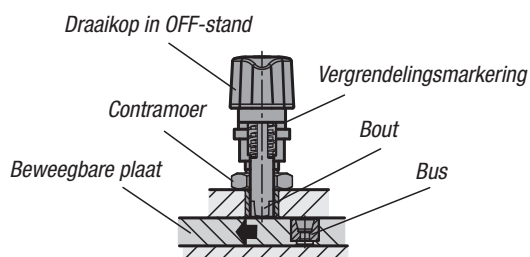

Otočná hlava v poloze ON

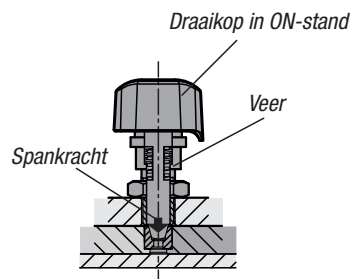

Čep zůstane při uvolnění hlavy zasunutý. Značka blokování (červená) je vidět a deskou lze pohybovat. Uvedte desku do správné polohy.

Otočením hlavy do polohy „ON“ se čep a pouzdro pomocí silné pružiny stlačí k sobě a sevřou se, vznikne upínací síla.

Provedení B (se středovou polohou)

Otočná hlava v poloze OFF

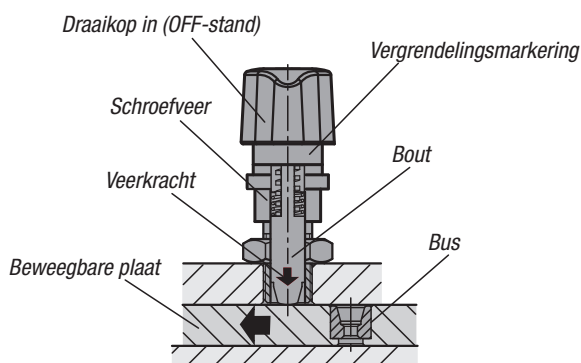

Čep se při uvolnění hlavy vysune do polohy MID a mírnou silou pružiny tlačí proti pohyblivé desce, šroubová pružina absorbuje sílu uvnitř tělesa. Značka blokování (červená) je vidět a deskou lze pohybovat.

Otočná hlava v poloze MID

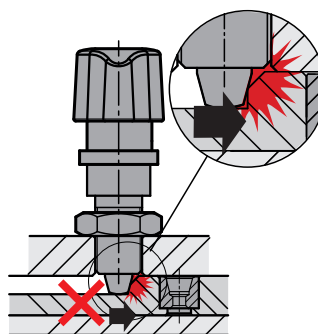

V poloze MID se čep v případě kontaktu s vyvýšením nezasune, hrozí nebezpečí kolize.

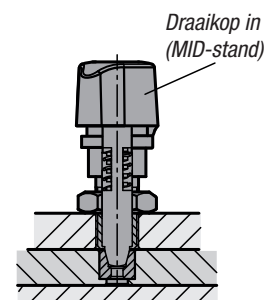

Když se deska dostane do správné polohy, čep tlakem pružiny automaticky zacvakne. Otočením hlavy do polohy „ON“ se čep a pouzdro pomocí silné pružiny stlačí k sobě a sevřou se, vznikne upínací síla.

## 3. Technické informace:

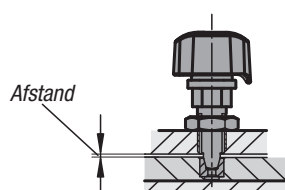

Doporučená vzdálenost mezi deskami: 0,2 mm nebo méně

# Technické pokyny pro aretační čepy K1833



## 4. Montáž:

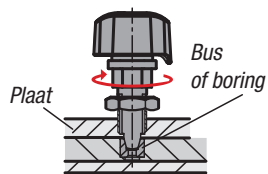

Držte otočnou hlavu v poloze „ON“ (čep vysunutý) a šroubujte ji do desky, dokud se čep nebude lehce dotýkat pouzdra.

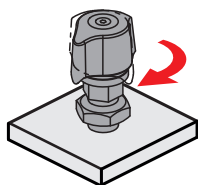

Držte otočnou hlavu v poloze „ON“ a zašroubujte ji dál o 90°.

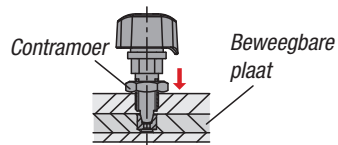

Utáhněte pojistnou matici. Otočte otočnou hlavu do polohy „OFF“ (čep zasunutý) a ujistěte se, že pohyblivá deska bez tření klouže a otočná hlava může zacvaknout.

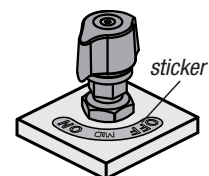

Nálepku umístěte v poloze „ON“ nebo „OFF“.

## Příklady použití:

Fixace a upnutí přípravků

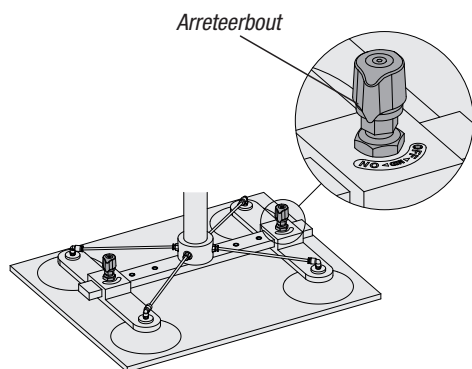

Fixace a upnutí otočných stolů

