

# Aretační čep z oceli s otočným ovládním, otočnou hlavicí z plastu a s kónickým aretačním kolíkem

Popis zboží/obrázky produktu

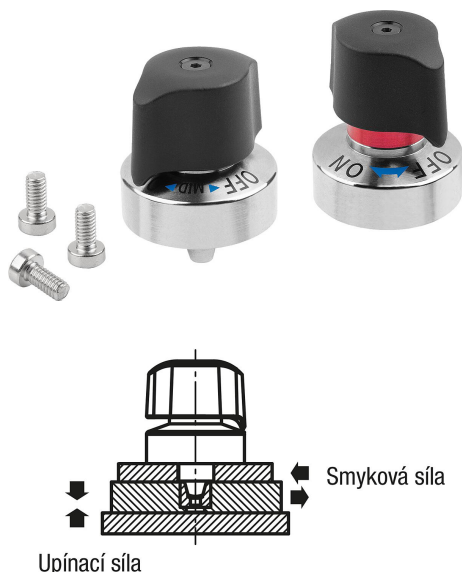

## Popis

### Materiál:

Pouzdro a čepy, ocel.  
Značka blokování, hliník.  
Otočná hlavice, termoplast PA (polyamid)

### Provedení:

Pouzdro a čepy pozinkované.  
Značka blokování eloxovaná, červená.  
Otočná hlava vyztužená skelnými vlákny, černá.

### Upozornění:

Aretační čepy se užívají tam, kde je třeba zabránit změně aretačního nastavení působením příčných sil.  
Pokud je vidět značka blokování, je čep buď kompletně odblokovaný nebo je pouze částečně v zacvaknuté poloze.

Možnost montáže 1 pro tloušťku desky 6 mm.

Možnost montáže 2 u provedení A pro tloušťku desky > 6 až 14 mm a u provedení B pro tloušťku desky > 6 až 15 mm.

### Způsob ovládní:

Provedení A:

Ujistěte se, že se otočná hlava nachází v poloze „OFF“ a čep je zasunutý.

Desku s pouzdrém zasuňte pod aretační čep.

Otočnou hlavu otočte za účelem upnutí do polohy „ON“.

Při úplném sevření se ozve signál zaskočení.

Pozor: Sevření aretačního čepu nevolňujte, pokud je čep axiálně zatížen. Z důvodu kónického tvaru se může stát, že se čep nezasune.

Provedení B:

Pokud se otočná hlava nachází v poloze „OFF“, posouvejte desku s pouzdrém směrem k aretačnímu čepu, dokud čep tlakem pružiny nezacvakne do pouzdra. Otočná hlava se automaticky posune do polohy „MID“.

Pro úplné sevření otáčejte otočnou hlavu z polohy „MID“ do polohy „ON“, dokud neuslyšíte zacvaknutí.

### Rozsah dodávky:

Upevňovací šrouby jsou součástí dodávky.

### Příslušenství:

Vrtací pouzdra K1835.

### Odkaz na výkres:

- 1) Možnost montáže 1
- 2) Možnost montáže 2
- 3) Deska
- 4) Poloha ON
- 5) Poloha OFF
- 6) Značka blokování

## Aretační čep z oceli s otočným ovládáním, otočnou hlavici z plastu a s kónickým aretačním kolíkem

Výkresy

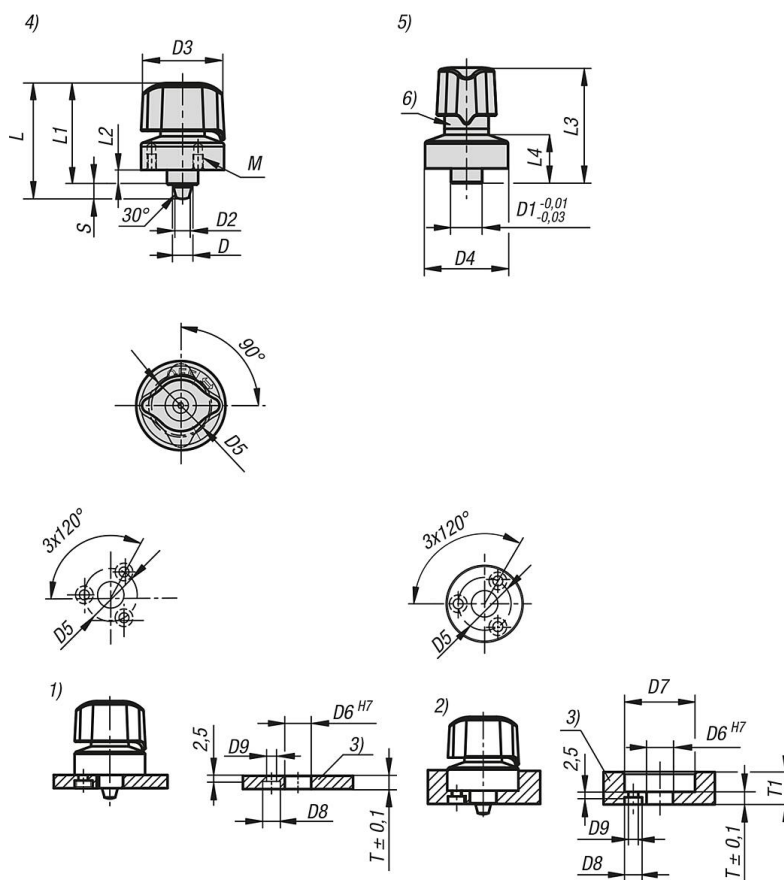

### Přehled zboží

#### Aretační čep z oceli s otočným ovládáním a kuželovým aretačním kolíkem

Objednáací číslo	Provedení	Typ provedení	D	D1	D2	D3	D4	D5	D6	D7	D8	D9	T	T1	L	L1	L2	L3	L4
K1834.0005	A	bez středové polohy	5	10	3,3	26	26	20	10	27	6,5	3,4	6	6-14	38,9	29	5,7	33	11
K1834.0007	A	bez středové polohy	7	12	4,9	32	32	24	12	33	8	4,5	6	6-15	44,7	34	5,7	39	13
K1834.0107	B	se středovou polohou	7	12	4,9	32	32	24	12	33	8	4,5	6	6-15	44,7	34	5,7	39	13

Objednáací číslo	Provedení	Zdvih S	Upínací síla N	F=Síla pružiny (N)	Teplotná odolnost	Smyková síla kN	M
K1834.0005	A	4,2	140	-	80 °C	0,9	M3x5
K1834.0007	A	5	170	-	80 °C	1,3	M4x6
K1834.0107	B	5	170	9	80 °C	1,3	M4x6