

Klínový upínač s pevnou čelistí pro vícenásobný upínací systém

Popis zboží/obrázky produktu



Popis

Popis výrobku:

Klínové upínače jsou díky své kompaktní konstrukci vhodné zejména pro horizontální a vertikální vícenásobná upnutí. Zásluhou klínových ploch lze dosahovat velkých upínacích sil. Zašroubováním upínacího šroubu se upínací segment posune směrem ven a přitlačí obrobek k pevné nasazovací čelisti.

Díky podélnému otvoru ve dvojitěm klínu lze klínové upínače posunout resp. kompenzovat tolerance.

Dráha posuvu: M12 = $\pm 1,0$ mm.

Materiál:

Dvojitý klín a upínací segmenty z zušlechtěné cementaní oceli.

Provedení:

Dvojitý klín a upínací segmenty kalené, fosfátované.

Upozornění:

Tyto klínové svorky lze použít pouze ve spojení s upínací lištou K1746 pro vícenásobné upínání.

Postranní upevňovací otvory slouží k upevnění dorazů obrobku.

Pomocí dvou otvorů pro přišroubování na upínacích plochách lze namontovat další opěrné lišty pro optimální hloubku upnutí obrobku.

Přednosti:

Boční stupnice upínací lišty a pevné čelisti zaručují velmi vysokou opakovanou přesnost upnutí.

Rozsah dodávky:

Klínový upínač.

Upevňovací šrouby.

Vodící vložky do drážky.

Odkaz na výkres:

Provedení A: upínací plochy, hladké

Provedení B: upínací plochy, rýhované

Provedení C: se stupněm

Provedení D: s přídatkem na opracování

Provedení E: s upínacími kolíky

Klíňový upínač s pevnou čelistí pro vícenásobný upínací systém

Výkresy

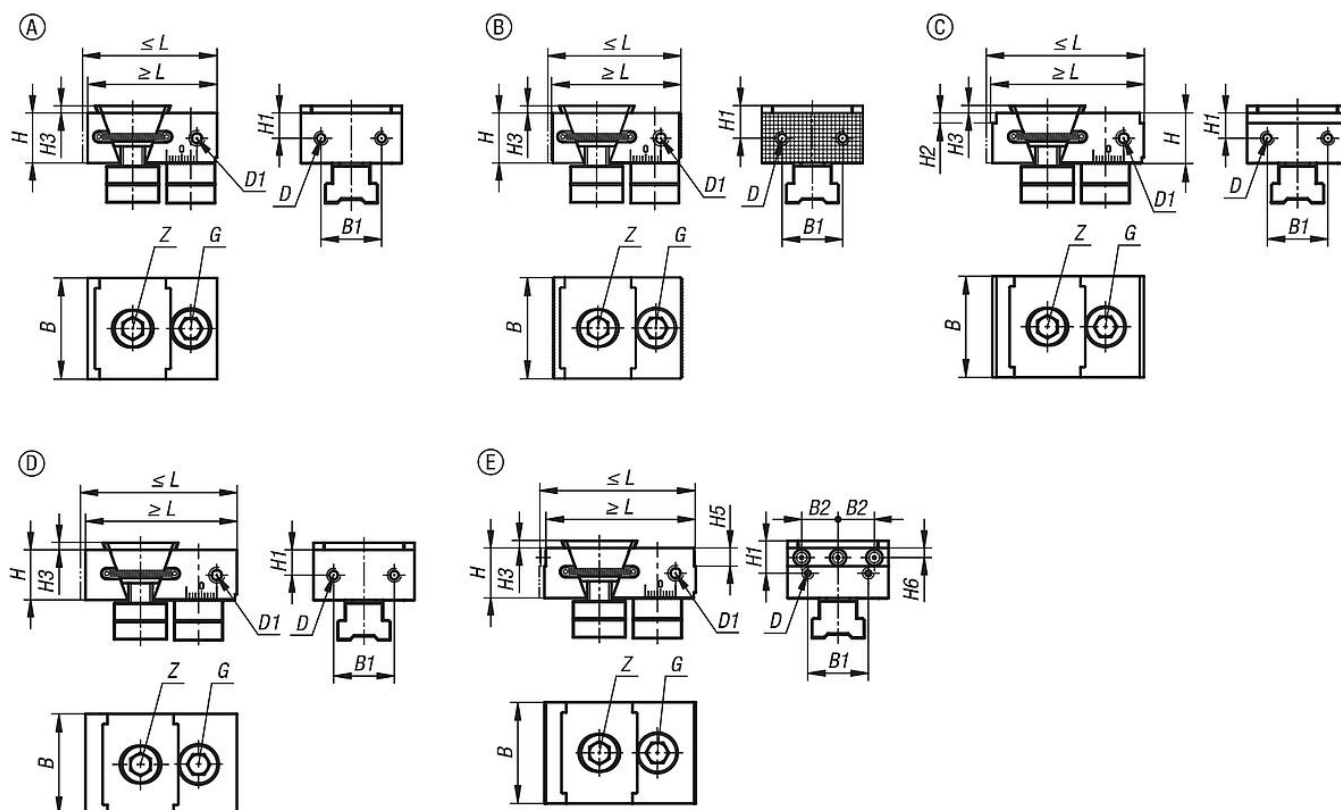

Přehled zboží

Klíňový upínač s pevnou čelistí pro vícenásobný upínací systém

Objednací číslo	Provedení	Typ provedení	L		B	H	B1	B2	H1	H2	H3	H5	H6
			min.	max.									
K1749.0500112	A	hladké	64	70	50	25	30	-	12,5	-	3,5	-	-
K1749.0500212	B	s rýhováním	64	70	50	25	30	-	12,5	-	3,5	-	-
K1749.0502312	C	stupeň 2 mm	71	77	50	25	30	-	12,5	2	3,5	-	-
K1749.0505312	C	stupeň 5 mm	71	77	50	25	30	-	12,5	5	3,5	-	-
K1749.0500412	D	s přídkem na obrábění	75	81	50	25	30	-	12,5	-	3,5	-	-
K1749.0500512	E	s kolíky	74,5	80,5	50	25	30	18	12,5	-	3,5	9	4,75

Objednací číslo	Provedení	Typ provedení	D		G	Z	Upínací síla max. kN	Utahovací moment max. Nm
			Vnitřní závit	D1				
K1749.0500112	A	hladké	M5	M6	M12x30	M12x25	30	85
K1749.0500212	B	s rýhováním	M5	M6	M12x30	M12x25	30	85
K1749.0502312	C	stupeň 2 mm	M5	M6	M12x30	M12x25	30	85
K1749.0505312	C	stupeň 5 mm	M5	M6	M12x30	M12x25	30	85
K1749.0500412	D	s přídkem na obrábění	M5	M6	M12x30	M12x25	30	85
K1749.0500512	E	s kolíky	M5	M6	M12x30	M12x25	30	85