

Základní desky z šedé litiny, kruhové s T drážkami

Popis zboží/obrázky produktu

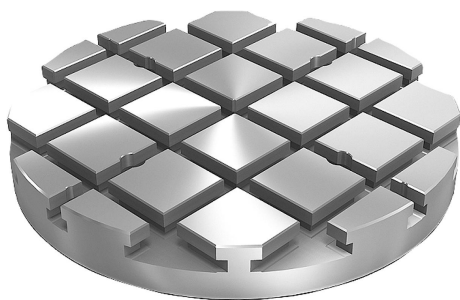

Popis

Materiál:

GJL 300.

Provedení:

Dosedací a upínací plochy, broušené.

Upozornění:

Základové desky kruhové s T-drážkami se používají k namontování modulárních přípravků. Tyto základové desky se polohují a připevňují přímo na strojní stoly. Přesné rozteče drážek v podélném a příčném směru zaručují vysokou reprodukční přesnost upnutí.

Vyrovňovací otvory slouží k vyrovnání základové desky na strojním stole.

Středící čepy k vytyčování základových desek je nutné objednat samostatně.

Dodání včetně šroubů s okem s vodicími vložkami do T-drážky pro přepravu.

Další rozměry na poptávku.

Na vyžádání:

další rozměry.

Odkaz na výkres:

1) Průchozí otvor pro šroub s válcovou hlavou DIN 912 (D4)

Výkresy

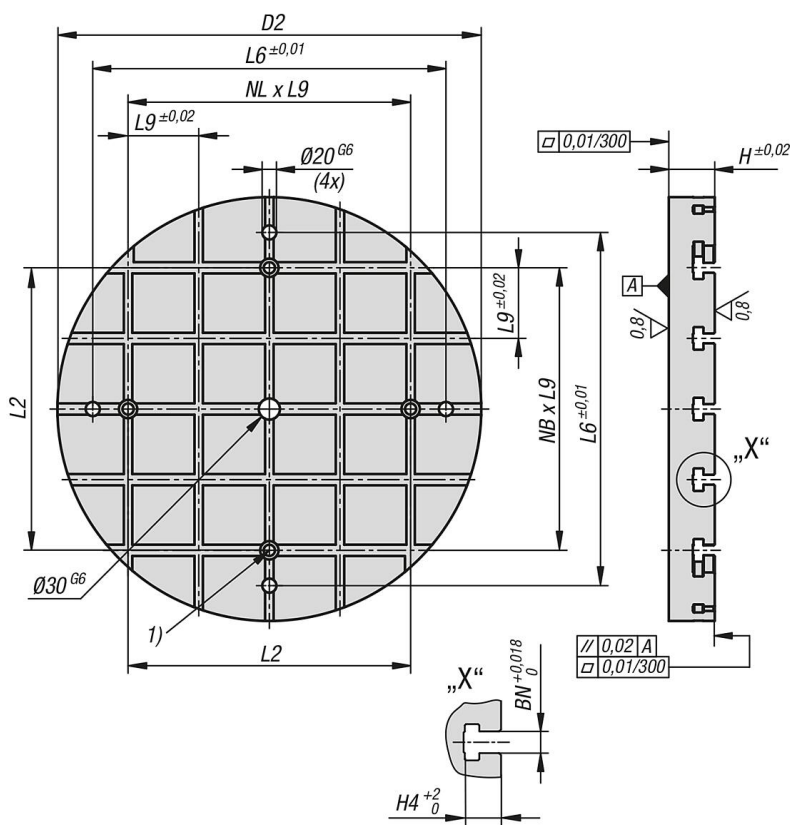

Základní desky z šedé litiny, kruhové s T drážkami

Přehled zboží

Základní desky z šedé litiny, kruhové s T drážkami

Objednací číslo	D2	H	H4	D4	L2	L6	L9	BN=Šířka drážky	NL=Počet v podélném směru	NB=Počet v příčném směru
K1532.31430050	300	50	23	M12	150	250	75	14	2	2
K1532.31440050	400	50	23	M12	250	350	75	14	4	4
K1532.31850065	500	65	30	M16	300	450	100	18	4	4
K1532.31860065	600	65	30	M16	400	550	100	18	4	4