

Klínový spínač se zápusným šroubem, provedení A

Popis zboží/obrázky produktu

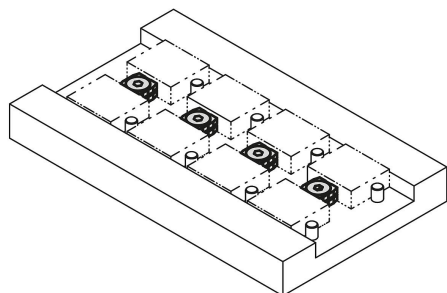

Popis

Materiál:

Zušlechtěná ocel.

Provedení:

Upínací čelisti kalené (33-39 HRC) a bryňované.

Upozornění:

Klínové upínače jsou díky svému principu funkce vhodné pro několikanásobné upínání.

Díky klínovým plochám se dosahuje velkých upínacích sil.

Klínový upínač s účinkem tahu směrem dolů.

Odkaz na výkres:

Rozměr L se vztahuje na rozměr $\leq A$.

Rozměr H se vztahuje na rozměr $\geq A$.

1) O-kroužek

Klínový spínač se zápusným šroubem, provedení A

Výkresy

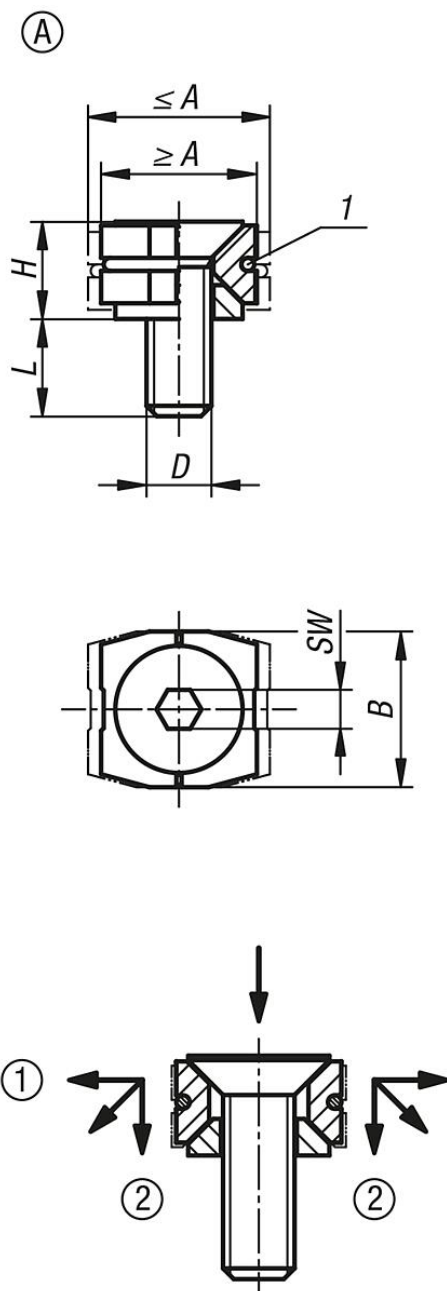

(Čelisti vytváří přtlak)

- ① Horizontální tlak vůči obrobku
- ② Vertikální tlak zabraňuje zdvižení obrobku

Přehled zboží

Objednací číslo	Provedení	A min.	A max.	B	D	H	L	SW	Upínací síla max. kN	Utahovací moment max. Nm
K1167.11205	A	12	14	12	M5X15	7,5	9,5	3	2	4,3
K1167.11506	A	15	17	14,8	M6X16	8,7	9,3	4	3,5	7,3
K1167.11808	A	18,5	21,5	18,4	M8X20	11,8	11,3	5	5	18

