

## Tlačné upínače

### Popis zboží/obrázky produktu



### Popis

#### Materiál:

Vačka z nástrojové oceli.  
Stopka a úchyt ze zušlechtěné oceli.  
Kulová koncovka z duroplastu PF31.

#### Provedení:

Vačka a stopka vytvrzená a bryněrovaná.  
Úchyt bryněrovaný.  
Kulová koncovka, černá.

#### Upozornění:

\* Přípustná síla ruky pro rukojeť.

#### Příslušenství:

Standardní rukojeť K0915.  
Rukojeť k zašroubování s omezením krouticího momentu K0916.

Upínání přitažením

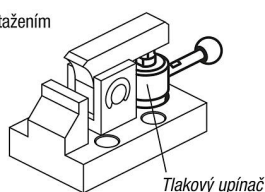

Vertikální upínání

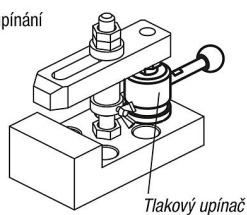

Horizontální upínání

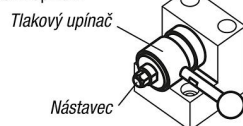

Chcete-li na upínací válec namontovat nástavec, pojistěte dřív klíčem na šrouby, aby nezachycoval žádnou krouticí sílu.

## Výkresy

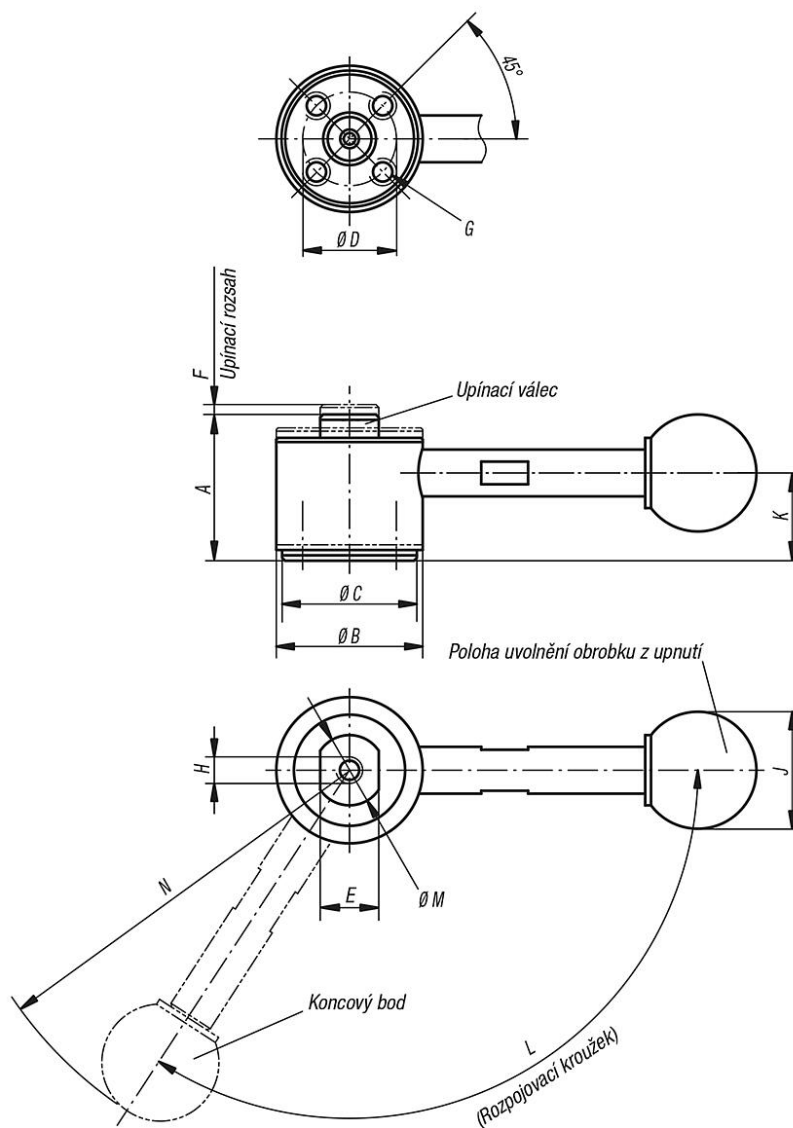

## Přehled zboží

## Tlačné upínače

Objednací číslo	Provedení 1	A min.	A max.	B	C	D	E	F	G	H	J	K	L	M	N	Upínací síla N	Ruční síla FH N
K0914.252500	bez rukojeti	25	26,7	25	23	16	10	1,7	M4 x 6	M4x6	-	15	123°	12	-	3000	150*
K0914.252501	s rukojetí	25	26,7	25	23	16	10	1,7	M4 x 6	M4x6	20	15	123°	12	69,5	3000	150*
K0914.323200	bez rukojeti	32	34,5	32	30	20	13	2,5	M6 x 9	M6 x 9	-	19,5	135°	15	-	4000	200*
K0914.323201	s rukojetí	32	34,5	32	30	20	13	2,5	M6 x 9	M6 x 9	25	19,5	135°	15	103	4000	200*