

Pružné boční opěrky bez tlačného čepu

Popis zboží/obrázky produktu

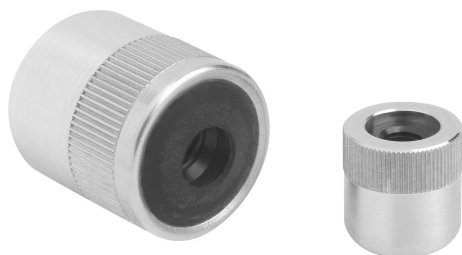

Popis

Materiál:

Pouzdro hliníkové.
Montážní podložka z oceli.
Pružina z oceli.

Provedení:

Pouzdro modré, pozinkované.
Montážní podložka kalená a bryněrovaná.

Upozornění:

Podle oblasti využití je možné si tlačný čep vyrobit a zašroubovat ho do závitů montážní podložky.
Při využití zdvihu (S) a příslušné délky (L1) lze docílit odpovídající boční tlak (F).
Provedení B je navíc vybaveno těsněním proti vniknutí špón a nečistot.

Pružné boční opěrky bez tlačného čepu

Výkresy

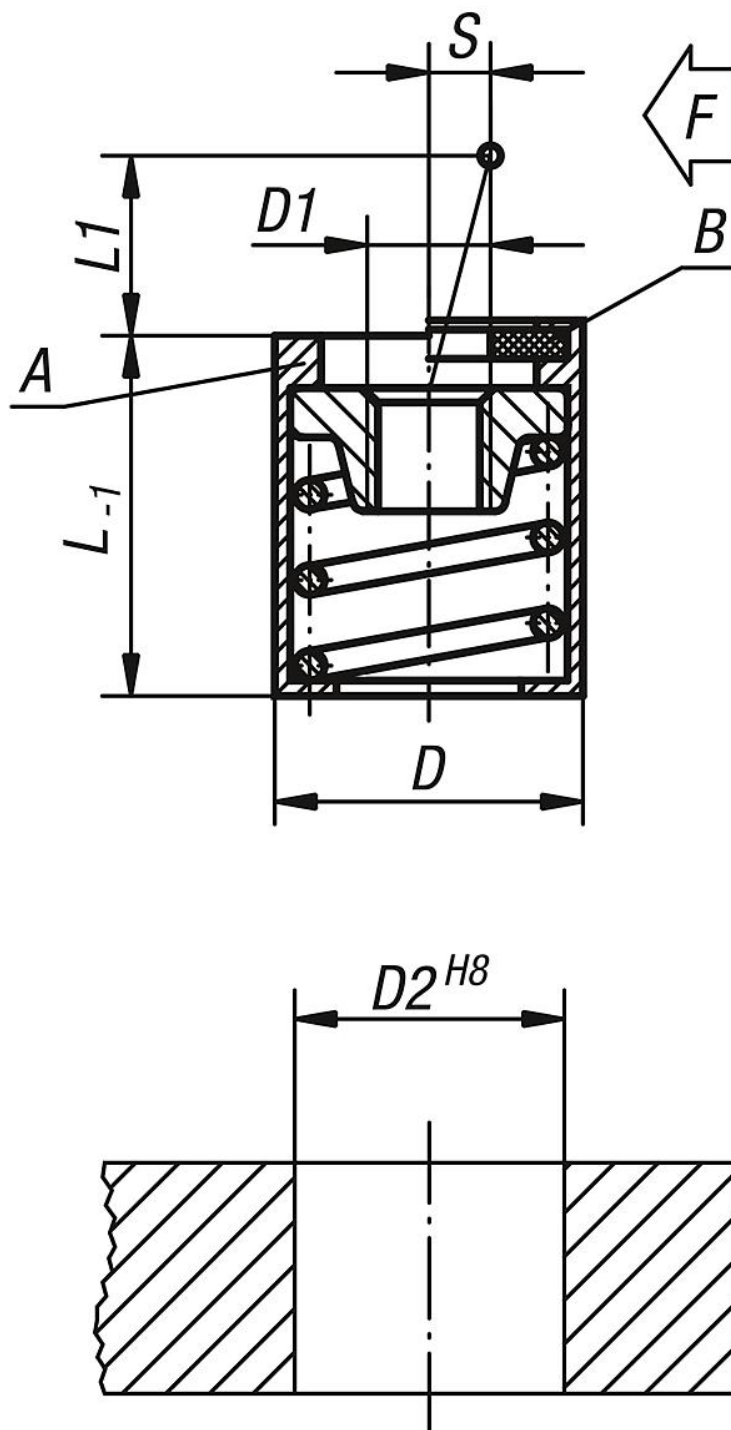

Přehled zboží

Pružné boční opěrky bez tlačného čepu, provedení A, bez těsnění

Objednací číslo	Provedení	D	D1	D2	L	L1	S	F cca N
K0370.31054	A	10	M4	10	12	4	1,6	20
K0370.31056	A	10	M4	10	12	4	1,6	50

Pružné boční opěrky bez tlačného čepu

Přehled zboží

Objednací číslo	Provedení	D	D1	D2	L	L1	S	F cca N
K0370.31058	A	10	M4	10	12	4	1,6	100
K0370.31064	A	10	M4	10	12	7,5	2	40
K0370.31066	A	10	M4	10	12	7,5	2	75
K0370.31068	A	10	M4	10	12	7,5	2	100
K0370.31104	A	16	M6	16	18	11,5	3,2	100
K0370.31106	A	16	M6	16	18	11,5	3,2	150
K0370.31108	A	16	M6	16	18	11,5	3,2	200
K0370.32054	B	10	M4	10	12	4	1,6	20
K0370.32056	B	10	M4	10	12	4	1,6	50
K0370.32058	B	10	M4	10	12	4	1,6	100
K0370.32064	B	10	M4	10	12	7,5	2	40
K0370.32066	B	10	M4	10	12	7,5	2	75
K0370.32068	B	10	M4	10	12	7,5	2	100
K0370.32104	B	16	M6	16	18	11,5	3,2	100
K0370.32106	B	16	M6	16	18	11,5	3,2	150
K0370.32108	B	16	M6	16	18	11,5	3,2	200