

## Rukojeť ergonomická s vnějším závitem

Popis zboží/obrázky produktu



### Popis

#### Materiál:

Tvrdá část z plastu vyztuženého skelnými vlákny.

Měkká část z termoplastického elastomeru.

Závitový čep z oceli třídy pevnosti 5.8 nebo z nerezové oceli 1.4305.

#### Provedení:

Ocel, modře pasivovaná.

Nerezová ocel, bez povrchové úpravy.

#### Upozornění:

Sériově se dodává barevná kombinace

tmavě šedá RAL 7021 (tvrdá část) a

tmavě šedá RAL 7021 (měkká část).

#### Na vyžádání:

Další provedení.

# Rukojeť ergonomická s vnějším závitem

## Výkresy

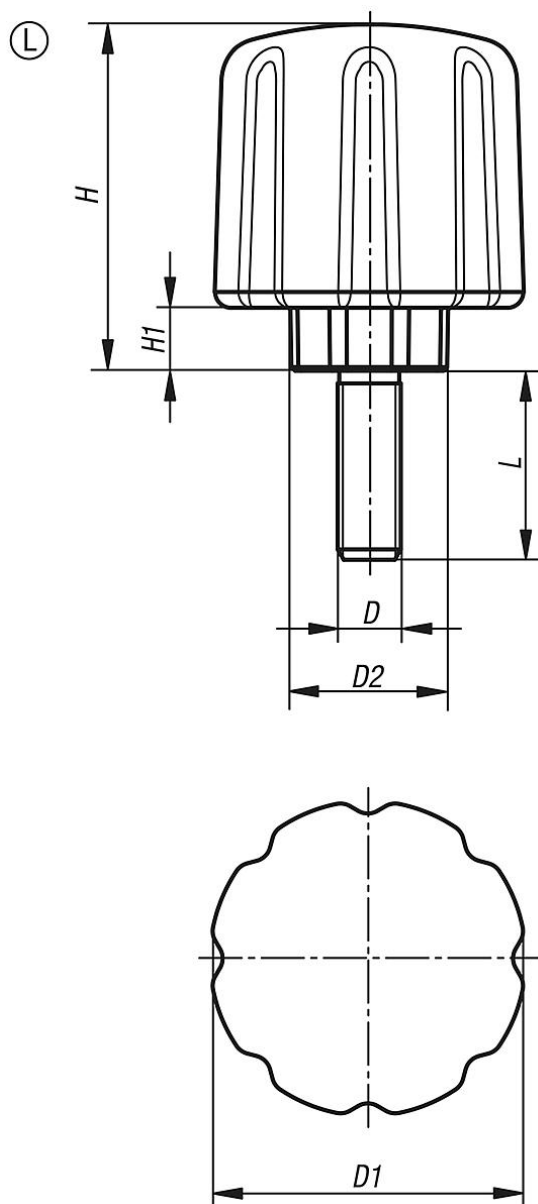

## Přehled zboží

Objednací číslo	Provedení	Materiál komponenty	D	D1	D2	H	H1	L
K0779.5006X15	L	ocel	M6	50	26	55	10	15
K0779.5006X20	L	ocel	M6	50	26	55	10	20
K0779.5006X25	L	ocel	M6	50	26	55	10	25
K0779.5006X30	L	ocel	M6	50	26	55	10	30
K0779.5008X20	L	ocel	M8	50	26	55	10	20
K0779.5008X25	L	ocel	M8	50	26	55	10	25
K0779.5008X30	L	ocel	M8	50	26	55	10	30
K0779.5008X40	L	ocel	M8	50	26	55	10	40
K0779.5010X30	L	ocel	M10	50	26	55	10	30
K0779.5010X40	L	ocel	M10	50	26	55	10	40
K0779.5010X50	L	ocel	M10	50	26	55	10	50
K0779.05006X15	L	nerezová ocel	M6	50	26	55	10	15
K0779.05006X20	L	nerezová ocel	M6	50	26	55	10	20
K0779.05006X25	L	nerezová ocel	M6	50	26	55	10	25
K0779.05006X30	L	nerezová ocel	M6	50	26	55	10	30

## Rukojeť ergonomická s vnějším závitem

### Přehled zboží

Objednací číslo	Provedení	Materiál komponenty	D	D1	D2	H	H1	L
K0779.05008X20	L	neruzová ocel	M8	50	26	55	10	20
K0779.05008X25	L	neruzová ocel	M8	50	26	55	10	25
K0779.05008X30	L	neruzová ocel	M8	50	26	55	10	30
K0779.05008X40	L	neruzová ocel	M8	50	26	55	10	40
K0779.05010X30	L	neruzová ocel	M10	50	26	55	10	30
K0779.05010X40	L	neruzová ocel	M10	50	26	55	10	40
K0779.05010X50	L	neruzová ocel	M10	50	26	55	10	50